

การแบ่งประเภทรถยก ตามมาตรฐานโดยทั่วไปจะใช้ลักษณะของการใช้งานและลักษณะของดันท่ำล่างเป็นตัวกำหนดประเภทของรถยก สามารถแบ่งออกได้ 2 ลักษณะ คือ

1. แบ่งตามลักษณะการใช้งาน สามารถแบ่งได้ 2 ประเภท คือ

1.1 ประเภทยื่นขับ (REACH TRUCK)

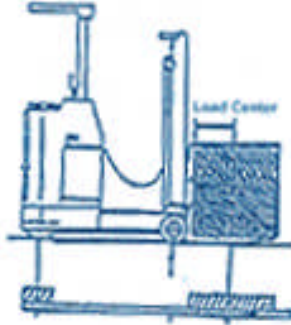

ส่วนใหญ่จะเป็นรถยกไฟฟ้า เหมาะสำหรับการใช้งานในพื้นที่เรียบ แคมหรือชั้นเก็บของสูง ความสามารถในการยกน้ำหนักได้น้อย ส่วนมากจะไม่เกิน 2,000 กก.

1.2 ประเภทนั่งขับ (COUNTER BALANCED)

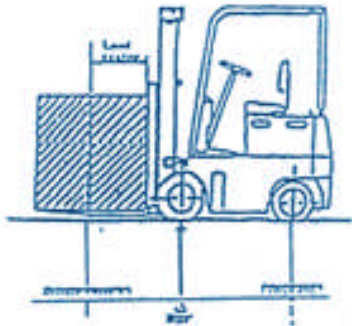

เป็นรถยกที่ถูกออกแบบมาให้ใช้กับงานบรรทุกของหนัก ตั้งแต่ขนาดบรรทุก 4,000 กก. แต่จะยกได้ไม่สูงมากนัก คือจะน้อยกว่าประเภท REACH TRUCK เหมาะกับพื้นที่กว้าง ๆ และไม่เรียบนัก

2. แบ่งตามลักษณะของดันท่ำล่าง

2.1 BATTERY FORKLIFT คือ รถยกที่ใช้มอเตอร์ไฟฟ้าเป็นดันท่ำล่าง โดยมอเตอร์ไฟฟ้าจะใช้กระแสไฟฟ้าเป็นพลังงานขับเคลื่อนมอเตอร์ สถานที่โล่งแจ้ง อากาศถ่ายเทสะดวก สถานที่ทำงานอยู่ห่างไกลชุมชน

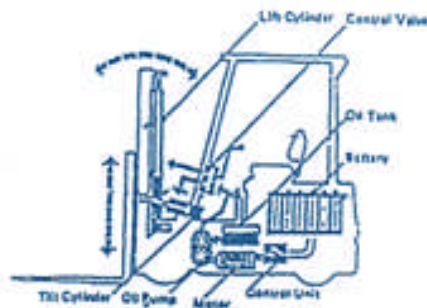

ENGINE FORKLIFT ยังมีข้อพิจารณาการเลือกใช้เลือกซื้อให้เหมาะสมกับงานและสถานที่ คือระบบส่งกำลังซึ่งมี 2 แบบ คือ

- แบบใช้คลัทช์ (CLUTCH DISC)
- แบบใช้ทอร์ค คอนเวอร์เตอร์ (TORQ CONVERTER)